

[www.wackergroup.com](http://www.wackergroup.com)

**ВИБРОПЛИТА**

**ВРУ 2540А**

0203079en – 08.2003
0008758 100

**Руководство пользователя**



**Тип**  
**ВРУ 2540А**

**№ изд.**  
**0008758 ...**

Данная машина оснащена двигателем, имеющим сертификат ЕС.  
Дополнительная информация содержится в инструкции изготовителя двигателя.

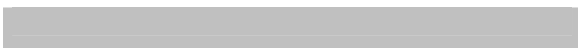

## Предисловие

В целях обеспечения вашей личной безопасности и защиты от травм, внимательно прочтите, изучите и соблюдайте правила техники безопасности, изложенные в настоящем руководстве.

Эксплуатируйте и обслуживайте машину Wacker исключительно в соответствии с инструкциями, содержащимися в настоящем руководстве. Это позволит достичь бесперебойной работы и производительности вашего труда.

Дефектные детали машины подлежат немедленной замене.

Все права, в частности, права на копирование и распространение настоящего руководства, защищены.

Обладатель прав Wacker Construction Equipment AG.

Настоящее руководство, даже в виде отдельных выдержек, может перепечатываться, репродуцироваться, перерабатываться, размножаться или распространяться только после конкретного предварительного разрешения в письменной форме фирмой Wacker Corporation.

Любой вид не разрешенного фирмой Wacker Corporation размножения, распространения или записи на носителях информации различных типов и форм представляет собой нарушение действующего законодательства по авторскому праву и преследуется в судебном порядке. Мы сохраняем за собой право вносить технические изменения, которые служат для совершенствования наших машин или повышают их безопасность, без предварительного уведомления.

<b>Предисловие</b> .....	<b>3</b>
<b>Инструкции по технике безопасности</b> .....	<b>6</b>
Общие инструкции .....	6
Эксплуатация .....	6
Проверка безопасности .....	7
Техническое обслуживание .....	7
Транспортировка .....	7
Проверка при техническом обслуживании .....	7
<b>Технические характеристики</b> .....	<b>8</b>
<b>Описание</b> .....	<b>9</b>
Варианты применения .....	9
Размеры .....	9
Максимально допустимый наклон .....	9
Описание .....	10
Описание работы .....	10
<b>Транспортировка на место работы и рекомендации по выполнению работ</b> .....	<b>11</b>
Транспортировка на место работы .....	11
Рекомендации по выполнению работ .....	11
<b>Инструкции по эксплуатации</b> .....	<b>12</b>
Проверка двигателя перед пуском .....	12
Пуск двигателя .....	12
Работа двигателя .....	14
Поступательное и возвратное перемещение машины .....	14
Остановка двигателя .....	15
<b>Техническое обслуживание</b> .....	<b>16</b>
Таблица технического обслуживания .....	16
Масло двигателя .....	17
Гидравлическая система управления .....	18

Возбудитель .....	18
Приводной ремень возбудителя .....	18
Очистка сетки топливного фильтра .....	19
Свеча зажигания .....	19
Регулировка карбюратора .....	19
Обслуживание воздушного фильтра .....	20

## **Неисправности и способы их устранения.....21**

Недостаточная скорость возвратного перемещения .....	21
Недостаточная скорость поступательного перемещения .....	21
Отсутствует поступательное перемещение .....	21
Утечка гидравлического масла .....	21
Двигатель не запускается.....	21

## **Расположение табличек .....22**

# ИНСТРУКЦИИ ПО ТЕХНИКЕ БЕЗОПАСНОСТИ ПРИ РАБОТЕ С ВИБРОПЛИТАМИ С ДВИГАТЕЛЯМИ ВНУТРЕННЕГО СГОРАНИЯ

## Общие инструкции

1. К работе с виброплитами допускаются только те лица, которые
  - \* Не моложе 18 лет
  - \* Пригодны для данной работы с точки зрения физического и психического здоровья
  - \* Прошли инструктаж по работе с виброплитами и доказали усвоение навыков
  - \* Заслуживают доверия с точки зрения аккуратного и ответственного отношения к работе
2. Допускается использование виброплиты исключительно для уплотнительных работ с соблюдением инструкций изготовителя и настоящих инструкций по эксплуатации.
3. Лица, занятые работой с виброплитами, должны быть знакомы с необходимыми правилами безопасности. При выполнении нестандартных работ работодатель обязан дать работающим дополнительные инструкции.
4. Возможно превышение виброплитой допустимого уровня шума 89 дБ(А). В соответствии с правилами гигиены труда, связанными с шумом, работающие должны носить защиту для ушей при уровне шума 89 дБ(А) или выше.

## Эксплуатация

1. Запуск двигателя осуществляется при помощи ручного шнурового стартера. Система автоматического сброса давления обеспечивает успешный запуск как простых двигателей, так и двигателей с защитой от отдачи.
2. Запрещается вносить изменения или нейтрализовать действие элементов системы управления.
3. Во время работы оператор не должен оставлять элементы управления машины без присмотра.
4. Перед уходом на перерыв оператор должен останавливать двигатель виброплиты. Машину при этом необходимо установить так, чтобы она не могла перевернуться.
5. При заливке топлива в бак необходимо отключить машину. При заливке не допускается попадание топлива на горячие поверхности двигателя или загрязнение ими почвы.
6. Не курите и разводите открытого пламени при заправке.
7. Необходимо плотно закрывать крышку топливного бака. Закройте топливный кран, если он имеется, после отключения двигателя. При длительной транспортировке машины, заправляемой топливом или топливо-масляными смесями, топливный бак должен быть пустым.  
**ВНИМАНИЕ!** Утечка топлива из бака может привести к взрыву и поэтому такие баки необходимо немедленно заменять.
8. Не включайте машину в местах с взрывоопасной атмосферой.
9. Убедитесь, что в месте работы виброплиты с двигателем внутреннего сгорания имеется достаточно свежего воздуха, если работа осуществляется в закрытом помещении, туннелях, проходах и глубоких траншеях.
10. Во время работы держите руки, ноги и полы одежды вдали от подвижных частей виброплиты. Носите защитную обувь и защиту глаз при работе, которая может привести к разлету камней и песка.
11. При работе около краев ям, канав, на уклонах, платформах или траншей, виброплиты должны эксплуатироваться с принятием мер против их опрокидывания или падения.
12. Убедитесь, что уплотняемый грунт или нижний слой грунта имеет достаточную прочность для того, чтобы выдержать массу машины.
13. При работе и обслуживании машины носите соответствующую защитную одежду.
14. При перемещении машины назад ее необходимо держать поперек за направляющую рукоятку во избежание зажимания оператора между рукояткой и возможным препятствием на пути. Особую осторожность необходимо применять при работе на неровной поверхности или при уплотнении крупнозернистого материала. В таких условиях необходимо обеспечить надежную опору для ног работающего.

15. Виброплитой необходимо управлять таким образом, чтобы избежать травм в связи с наличием твердых предметов.
16. Виброплитой необходимо управлять таким образом, чтобы гарантировать устойчивость.
17. Машины с тележкой для транспортировки нельзя парковать или хранить вместе с тележкой. Тележка предназначена исключительно для транспортировки машины.

### **Проверка безопасности**

1. Разрешается эксплуатация виброплиты только при наличии всех необходимых средств защиты.
2. Перед работой необходимо проверить работоспособность всех органов управления машины.
3. При обнаружении неисправностей средств безопасности или иных дефектов, способных повлиять на безопасность работы машины или повредить окружающей среде необходимо немедленно известить прораба или начальника участка
4. В случае обнаружения неисправностей, могущих создать опасность для работающего на машине, машину необходимо немедленно остановить.
5. Материалы, необходимые для работы машины, и топливо необходимо хранить вдали от места работы в емкостях или контейнерах, маркированных в соответствии с указаниями изготовителя.

### **Техническое обслуживание**

1. Используйте только оригинальные запасные части. Модификации в конструкции машины, включая регулировку максимальной частоты вращения, установленной изготовителем, допускаются только с разрешения компании Wacker. В случае несоблюдения данного правила гарантия изготовителя теряет силу.
2. Перед техническим обслуживанием машины все ее приводные механизмы необходимо остановить. Отступления от данного правила допускаются только тогда, когда для технического обслуживания машины необходим работающий двигатель.
3. При работе с виброплитой, оснащенной электрическим стартером, отключите аккумулятор перед техническим обслуживанием или ремонтом электрических компонентов конструкции машины.
4. Перед началом обслуживания гидравлических узлов машины стравите давление из магистралей. Осторожно: при снятии гидравлических магистралей соблюдайте осторожность, поскольку они могут быть очень сильно нагретыми (до 80°C). Также следите за тем, чтобы топливо не разбрызгивалось и не попадало в глаза.
5. По завершении ремонтных работ и работ по техническому обслуживанию машины необходимо установить надлежащим образом все защитные приспособления машины.
6. Не промывайте машину после каждого использования струей воды, а также не используйте очистители под давлением или химикаты во избежание порчи машины.

### **Транспортировка**

1. При транспортировке машины, погрузке и разгрузке при помощи подъемных устройств необходимо к соответствующим подъемным проушинам зацеплять крюки или стропы.
2. Грузоподъемность пандусов, используемых для заката машины на транспортное средство, должна быть адекватной массе машины, а сами пандусы должны быть надежно закреплены во избежание падения. Следите за тем, чтобы при погрузочно-разгрузочных работах никто из находящихся поблизости лиц не пострадал вследствие соскальзывания машины или ударов ее деталями.
3. При транспортировке машины необходимо следить за тем, чтобы она не соскользнула и не перевернулась.

### **Проверка при техническом обслуживании**

В зависимости от условий и интенсивности эксплуатации виброплиту необходимо регулярно, не реже раза в год, проверять на функциональность. Для этого необходимо привлекать квалифицированных техников, напр., из сервисных центров Wacker. При необходимости машина должна проходить ремонт.

**Также соблюдайте правила и нормативы, существующие в вашей стране.**

	<b>BPU 2540A</b>
Изд. №	0008758 ...
Скорость прямого и обратного перемещения, м/мин	24
Площадь уплотнения, м <sup>2</sup> /ч	576
<b>Рабочая масса, кг</b>	140
<b>Редукторный механизм</b>	От двигателя непосредственно на возбудитель через центробежную муфту сцепления и приводной ремень
<b>Возбудитель</b>	
Частота вибрации, мин <sup>-1</sup> (Гц)	5400 (90)
Центробежное усилие, кН	25
Масло	Fuchs Titan Unic 10W40 MC (SAE 10W40)
Количество масла, л	0,75
<b>Приводной двигатель</b>	Воздухоохлаждаемый одноцилиндровый 4-тактный бензиновый двигатель с ручным шнуровым стартером
Рабочий объем, см <sup>3</sup>	163
Частота вращения, об/мин	2800
Номинальная мощность, кВт (л.с.)	3,1 (4,2)
Топливо	Бензин
Потребление топлива, л/ч	0,8
Емкость бака, л	3,7
Масло	Fuchs Titan Unic 10W40 MC (SAE 10W40)
Количество масла, л	0,6
<b>Гидравлическая система управления</b>	
Гидравлическое масло	Fuchs Renolin MR 520
Количество масла, л	0,4

Звуковое давление, измеренное на рабочем месте в соответствии с EN ISO 11204, составляет  $L_{pA} = 94$  дБ(А)/

Взвешенное среднее значение ускорения, измеренное в соответствии с EN 1033, составляет  $10$  м/с<sup>2</sup>.

Измерения звука и вибрации проводились при работе машины с гравием на номинальной частоте вращения двигателя.

## Варианты применения

Виброплита оптимально подходит для любых видов работ, связанных с уплотнением грунта в местах, где не имеется достаточно площади, благодаря компактной конструкции и плавному изменению направления перемещения, в частности, для уплотнения дна в кабельных траншеях, уплотнения асфальта около бордюрного камня, а также других работ по уплотнению, где неприменимы крупногабаритные машины.

## Размеры

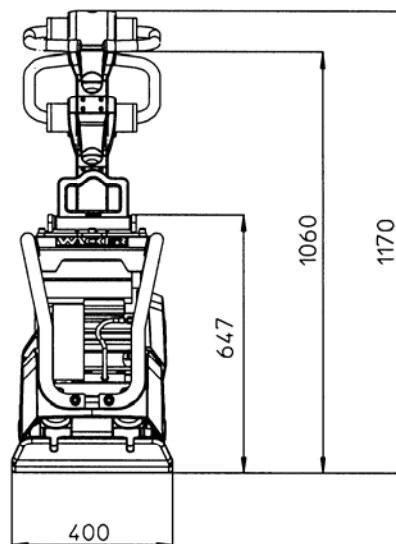
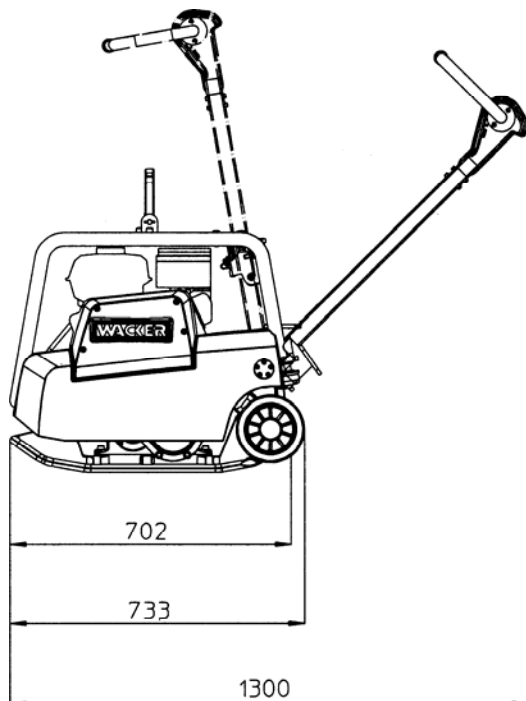

## Максимально допустимый наклон

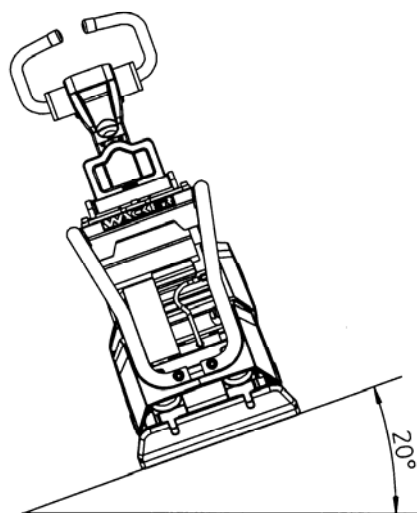
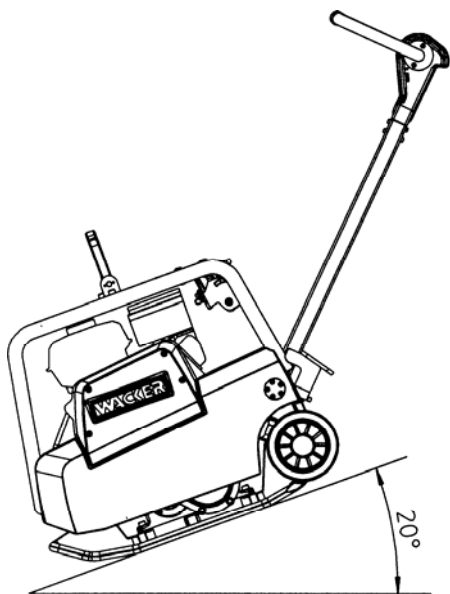

## Описание работы

Вибрационное воздействие, необходимое для уплотнения, вырабатывается возбудителем (5), который жестко закреплен на нижней несущей плите (4). Возбудитель (5) имеет конструкцию центрального вибратора, создающего параллельное вибрационное воздействие во всех точках. Такая конструкция позволяет регулировать направление вибрационного воздействия, путем поворота эксцентрически закрепленных противовесов (13). Таким образом достигается плавная регулировка направления вибрации при поступательном перемещении виброплиты, при неподвижной работе и при возвратном перемещении.

Данная процедура управляется при помощи гидравлических узлов, рукоятки управления (7), расположенной на центральной рукоятке (8).

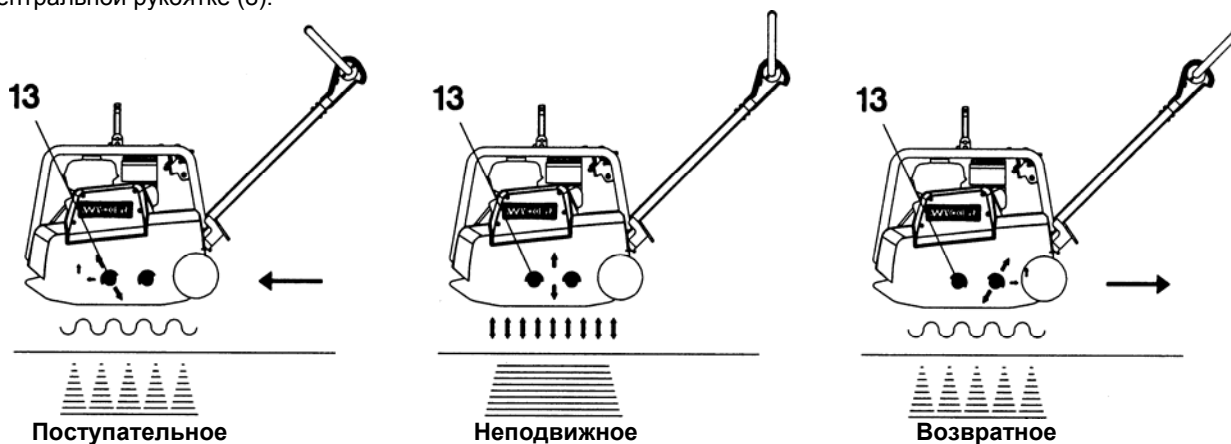

Приводной двигатель (1) закреплен на верхней плите (3) и приводит в действие возбудитель (5). Крутящий момент от двигателя передается через фрикционное сочленение, центробежную муфту (9) и приводной ремень возбудителя (10).

Центробежная муфта (9) приводит к прерыванию подачи топлива на возбудитель (5) на малых частотах вращения двигателя, что обеспечивает идеальные условия работы машины на холостом ходу (1). Частота вращения двигателя (1) плавно регулируется с помощью рычага дроссельной заслонки (6).

Верхняя (3) и нижняя (4) плиты соединены друг с другом при помощи 4-х виброгасящих креплений (11). Данная система устранения вибрации предотвращает воздействие высокочастотных вибраций на верхнюю плиту (3). В результате сохраняется высокая функциональность приводного двигателя (1) вне зависимости от величины нагрузки и производительности работы.

Приводной двигатель (1) является 4-тактным, оснащен ручным шнуровым стартером, воздушным фильтром сухого типа (12) и охлаждается воздухом.

Для облегчения пуска приводного двигателя (1) используется устройство понижения давления.

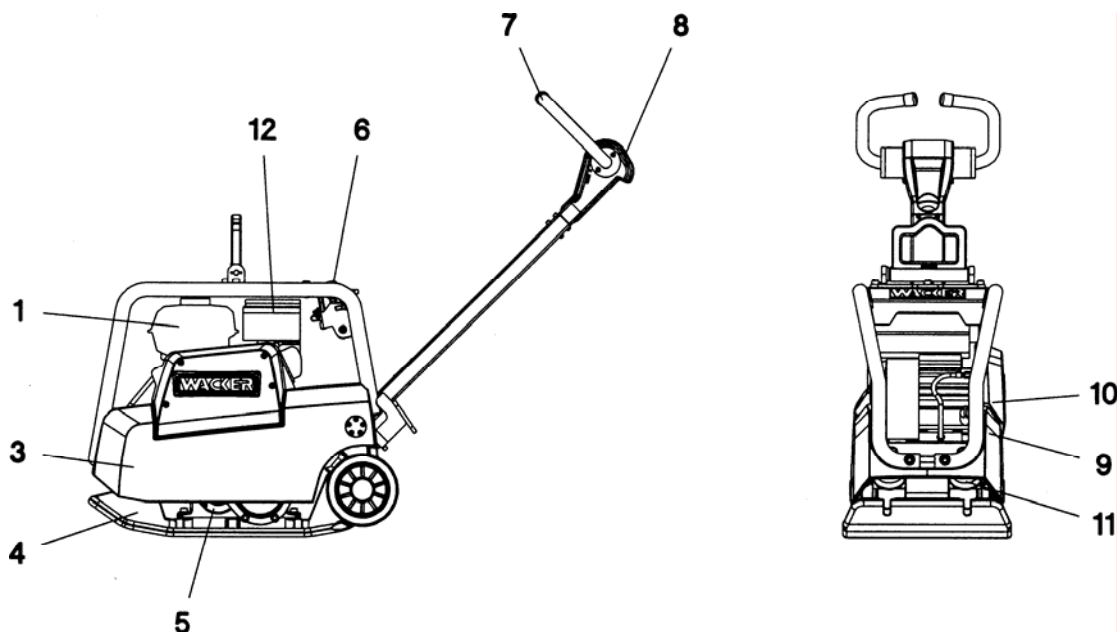

## Транспортировка на место работы

Условия:

- Для транспортировки виброплиты необходимо оборудование с грузоподъемностью не менее 200 кг.
- Крюк для подъема разрешается зацеплять только к центральной подъемной проушине (15).
- Виброплиту необходимо привязывать за защитную раму (14), удерживая центральную направляющую рукоятку на одном месте во время транспортировки виброплиты на транспортном средстве.

**ВНИМАНИЕ!** Двигатель при перевозке собранной виброплиты необходимо останавливать. Адекватная смазка двигателя не гарантируется, если двигатель при транспортировке машины работает. Это может привести к серьезному повреждению двигателя. Кроме того, существует опасность проливания масла из сапуна картера двигателя.

**Примечание:** Соблюдайте требования раздела "Инструкции по технике безопасности".

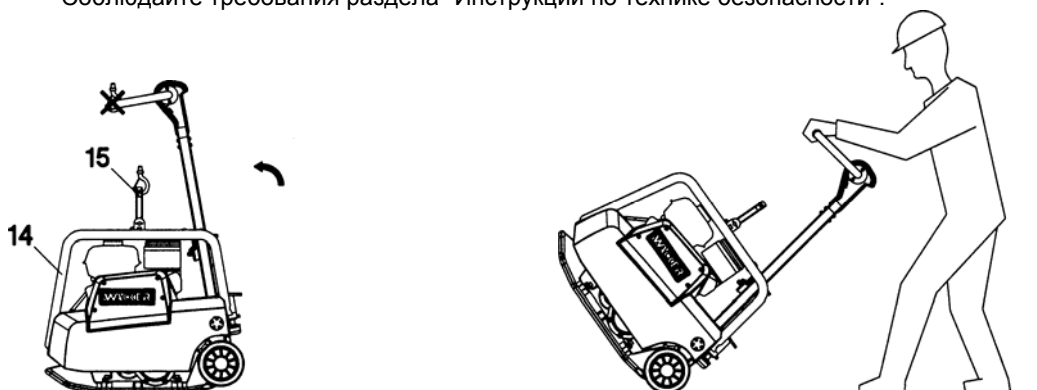

## Рекомендации по выполнению работ

### Состояние грунта

Максимальная глубина уплотнения зависит от нескольких факторов, связанных с состоянием грунта, например, увлажнением, распределением зерен по размерам и т.п.

В связи с этим привести точные цифры по глубине уплотнения при работе с машиной невозможно.

**Рекомендация:** В каждом конкретном случае определяйте максимальную глубину уплотнения грунта на основании тестов с образцами обрабатываемого грунта.

### Уплотнение на наклонных поверхностях

При уплотнении на наклонных поверхностях (склонах, набережных и т.п.) необходимо выполнять следующие требования:

- \* Работу на наклонной поверхности начинайте с нижней части (машина легко преодолевает уклоны вверх, но также хорошо уплотняет грунт при движении вниз без риска).
- \* Оператор никогда не должен стоять по направлению спуска машины (см. раздел "Инструкции по технике безопасности").
- \* Не допускается превышение уклона 20°.

**ВНИМАНИЕ!** При превышении данной величины уклона возможны нарушения работы системы смазки двигателя (прерывание подачи смазки), что может привести к отказу важных компонентов двигателя.

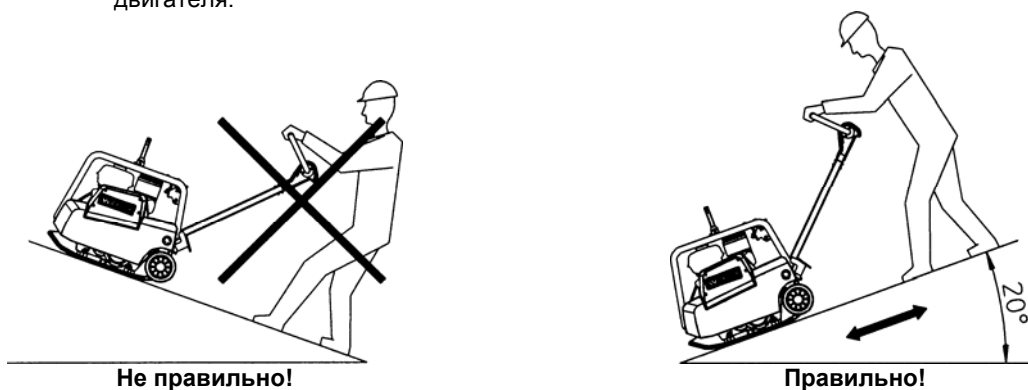

## Проверка двигателя перед пуском

### 1. Проверка уровня масла

Вставьте шуп в маслозаливное отверстие, но не вворачивайте его туда. Если уровень масла недостаточен, долейте до верха через маслозаливное отверстие масло типа Fuchs Titan Unic 10W40 MC.

**ВНИМАНИЕ!** При проверке уровня масла машина должна находиться в горизонтальном положении.

### 2. Двойной воздушный фильтр: двойной патрон

Проверьте патроны воздушного фильтра на рабочее состояние. При необходимости очистите или замените их.

### 3. Топливо

Используйте любой бензин стандартного качества (предпочтительно неэтилированный) с октановым числом не менее 86.

Никогда не используйте масляно-бензиновую смесь или загрязненный бензин. Избегайте загрязнения, заплытия или попадания воды в топливный бак.

**Осторожно:** Не рекомендуется использовать заменители бензина, поскольку они могут быть опасны для узлов системы.

## Пуск двигателя

1. Откройте топливный кран, переведя его в положение ON (рычаг в направлении стрелки).

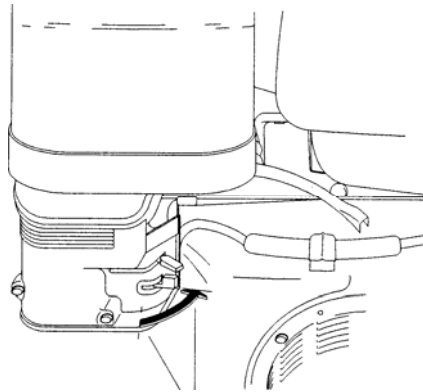

2. Переведите рычаг дроссельной заслонки в положение CLOSE (закрыто).

Примечание: Если двигатель нагрет, или температура воздуха высока, переведите рычаг заслонки от положения CHOKE сразу после пуска двигателя.

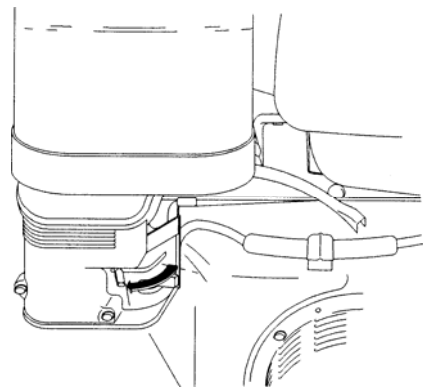

3. Слегка отодвиньте рычаг заслонки (6) назад.

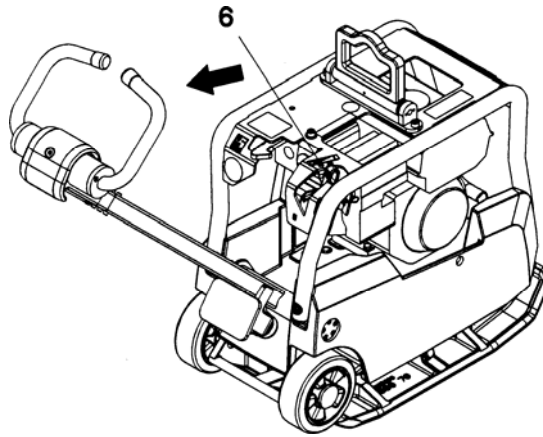

4. Переведите выключатель двигателя в положение I.  
5. Слегка потяните за рукоятку стартера до тех пор, пока не почувствуете сопротивление, после чего резко дерните.

**Осторожно:** Не допускайте резкого наворачивания стартера на шкив. Во избежание повреждения стартера отпускайте его плавно.

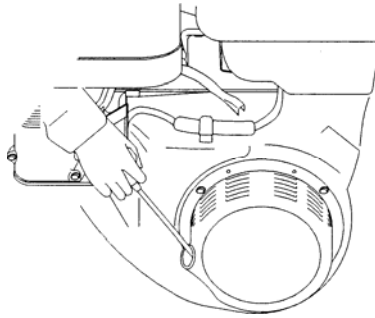

## Работа двигателя

После нагревания двигателя плавно переведите рычаг заслонки в положение OPEN (открыто).  
Установите рычаг акселератора в положение, соответствующее необходимой частоте вращения двигателя.

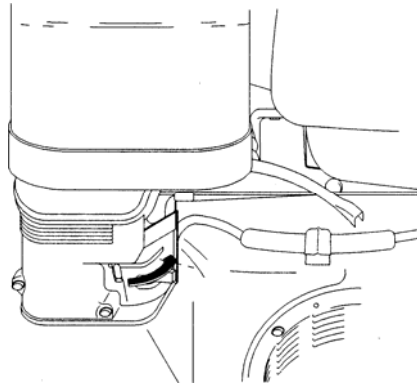

### Система индикации уровня масла

Система индикации уровня масла предназначена для предотвращения повреждения двигателя вследствие недостаточного количества масла в картере. До того, как уровень масла в картере понизится до предельно допустимого безопасного уровня, система индикации уровня масла автоматически остановит двигатель (выключатель двигателя при этом остается в положении I).

Примечание: Если двигатель не запускается, проверьте уровень масла.

### Поступательное и возвратное перемещение машины

Частота вращения двигателя плавно регулируется рычагом акселератора (6).  
Направление перемещения определяется положением управляющей рукоятки (7).  
В зависимости от положения управляющей рукоятки (7) виброплита осуществляет уплотнение поступательном перемещении, при неподвижной работе и при возвратном перемещении.

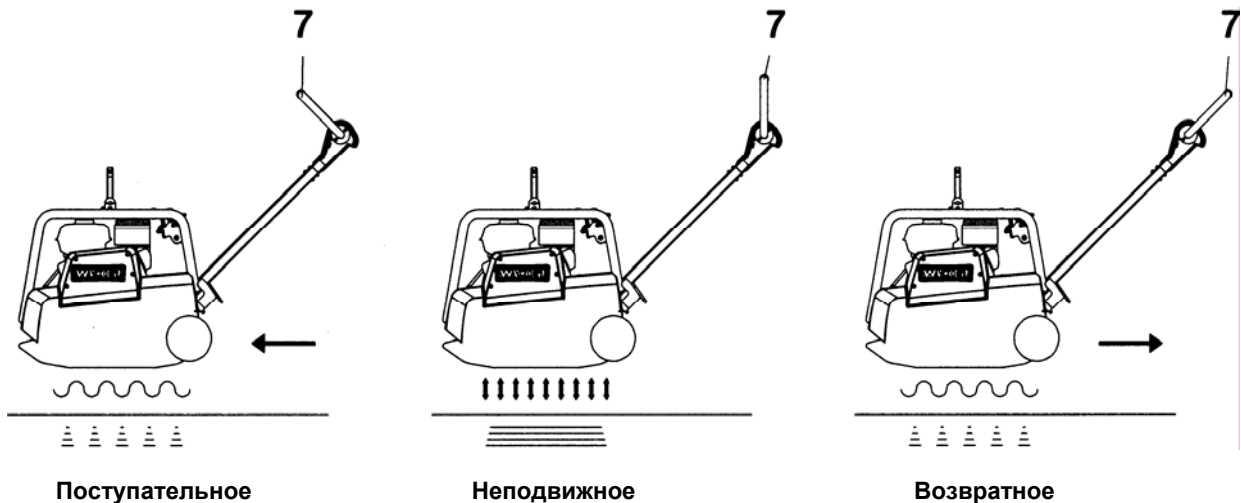

## Остановка двигателя

Для аварийной остановки двигателя переведите выключатель в положение 0.  
В нормальных условиях выполните следующие действия:

1. Продвиньте рычаг акселератора вперед до упора.

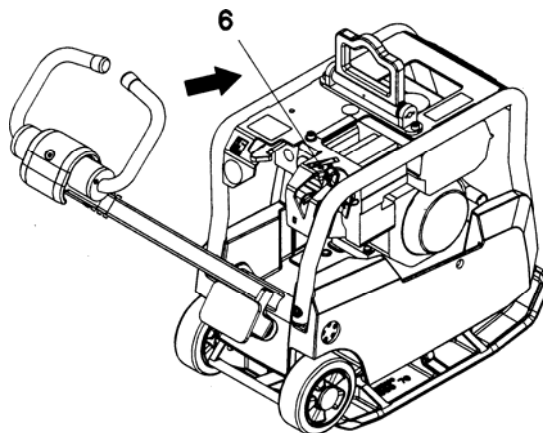

2. Переведите выключатель зажигания в положение 0.
3. Закройте топливный кран (рычаг в направлении стрелки).

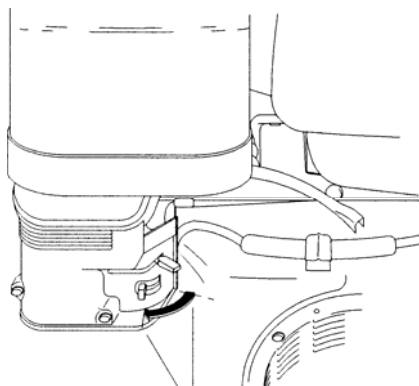

**Таблица технического обслуживания**

Проверьте все резьбовые соединения на надежность через 8 часов после первого включения.		
Деталь	Техническое обслуживание	Интервал обслуживания
Воздушный фильтр	Проверьте на наличие внешних повреждений и затяните крепления. Очистите или замените патрон воздушного фильтра при необходимости.	Ежедневно
Топливный бак	Проверьте плотность закрывания крышки бака и при необходимости замените.	
Масло двигателя	Проверьте уровень масла и при необходимости долейте.	
Возбудитель Боуденовский трос	Проверьте надежность креплений. Проверьте плавность функционирования.	
Масло двигателя	Первая смена масла.	Через 20 часов
Система зажигания Возбудитель Гидравлика управления Приводной ремень Защитная рама	Проверьте свечу зажигания и ее зазор (должен быть 0,7 мм). Проверьте надежность резьбовых креплений. Проверьте уровень масла и при необходимости долейте. Проверьте натяжение ремня, при необходимости натяните. Проверьте надежность резьбовых креплений защитной рамы и центральной подвески.	Ежемесячно
Масло двигателя Выхлопной коллектор	Смените масло. Удалите осадок от сгорания с искрогасителя.	Через 250 часов
Возбудитель	Проверьте уровень масла, при необходимости долейте.	Через 150 часов
Возбудитель	Смените масло.	Через 250 часов
Зазор клапанов	Проверьте и установите на 0,15 мм для впускного клапана и 0,20 мм для выпускного клапана.	Через 300 часов

## Масло двигателя

Проверьте уровень масла.

При заливке масла или проверке его уровня двигатель должен находиться в горизонтальном положении.

Проверьте уровень масла щупом (16).

Если уровень масла недостаточен, долейте масло типа Fuchs Titan Unic 10W40 MC через маслозаливное отверстие (16).

Емкость масла двигателя: 0,6 л.

Смена масла:

Слейте масло, пока двигатель горячий, для обеспечения полного и быстрого слива.

1. Снимите крышку маслозаливного отверстия (16).
2. Наверните шланг для слива масла (2) и соберите сливаемое масло в контейнер соответствующей емкости.
3. Отверните шланг для слива масла (2).
4. Залейте необходимое количество масла через трубку масляного фильтра (16) и проверьте уровень масла.  
 **ВНИМАНИЕ!** Перед проверкой уровня масла установите машину в горизонтальном положении.
5. Закройте масляный крышкой.

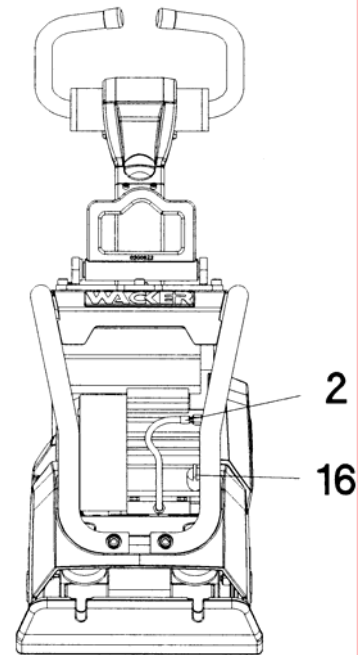

### Примечание:

Следите за сохранением окружающей среды при утилизации масла. Рекомендуем собирать сливаемое масло в контейнер и сливать в общую емкость для отработанного масла. Не сливайте отработанное масло двигателя ни в мусорные баки, ни в канализацию, ни на землю.

## Гидравлическая система управления

Проверьте уровень масла.

1. Переведите центральную направляющую рукоятку в вертикальное положение.
2. Откройте отверстие фильтра (17).
3. Уровень масла должен достигать верхнего края коробки передач. При необходимости долейте масло типа Fuchs Renolin MR 520.
4. Закройте отверстие фильтра (17).

Выпуск воздуха из гидравлической системы управления.

1. Переведите центральную направляющую рукоятку в вертикальное положение, продвиньте рукоятку управления (7) до упора вперед и откройте крышку масляного фильтра (17).
2. Ослабьте крепежный винт (18).
3. Медленно продвиньте рукоятку управления (7) в направлении возвратного хода до тех пор, пока гидравлическая жидкость не начнет выходить из вентиля без пузырей воздуха.
4. Затяните крепежный винт (18).
5. При необходимости долейте масло типа Fuchs Renolin MR 520. Закройте крышку масляного фильтра (17).

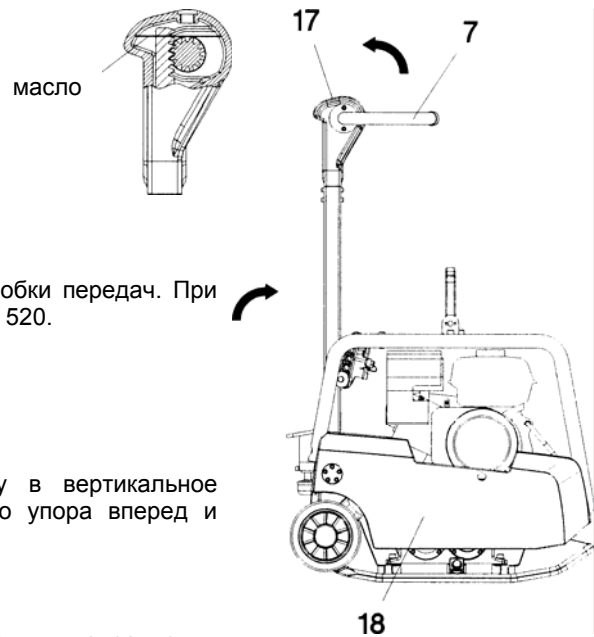

## Возбудитель

Проверьте уровень масла.

1. Установите виброплиту в горизонтальное положение.
2. Откройте отверстие фильтра (19).
3. Уровень масла должен достигать начала резьбы (19) отверстия фильтра.
4. При необходимости долейте масло типа Fuchs Titan Unic 10W40 MC через отверстие фильтра.
5. Закройте отверстие фильтра (19).

Смена масла:

1. Откройте отверстие фильтра (19).
2. Наклоните виброплиту и держите в наклоненном положении до полного выхода масла.
3. Установите виброплиту в горизонтальное положение.
4. Залейте 0,75 л масла типа Fuchs Titan Unic 10W40 MC через отверстие фильтра (19).
5. Закройте отверстие фильтра (19).

**ВНИМАНИЕ!** Не доливайте чрезмерного количества масла!

## Приводной ремень возбудителя

Снимите кожух приводного ремня. Отверните крепежные винты шкива приводного ремня и снимите одну половину шкива приводного ремня. Выньте необходимое количество дисков (обычно достаточно снять один диск). Установите снятые диски на внешнюю сторону половину шкива приводного ремня. Наверните винты рукой и затяните попеременно, постоянно проворачивая приводной ремень. На короткое время включите двигатель машины и после этого при необходимости подтяните винты.

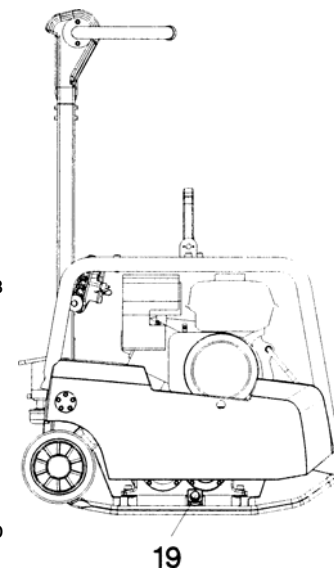

## Очистка сетки топливного фильтра

Переведите топливный кран в положение Off. Снимите чашу отстояника и уплотнительное кольцо и промойте их в невоспламеняющемся растворителе или с высокой температурой вспышки. После этого тщательно вытрите их и установите на место. Откройте топливный кран и проверьте систему на наличие утечек.

## Свеча зажигания

Рекомендуемые свечи: BP6ES-11, BPR6ES-11 (NGK), W20EP-U11, W20EPR-U11 (ND).

Осторожно: Никогда не используйте свечи зажигания, не соответствующие по тепловому диапазону.

Для обеспечения нормальной работы двигателя необходимо выставить правильный зазор свечи зажигания и удалить все наслоения.

1. Снимите колпак свечи зажигания и используйте свечной гаечный ключ для снятия свечи.  
**Осторожно:** Если двигатель непосредственно до этого работал, коллектор будет сильно нагретым. Не прикасайтесь к коллектору.
2. Осмотрите свечу зажигания. Если изоляция треснута или отколота, замените свечу. Если свеча пригодна к дальнейшему использованию. Очистите ее проволочной щеткой.
3. Измерьте зазор свечи калибром. Зазор должен быть в диапазоне 0,7-0,8 мм (0,039-0,043 дюйма). При необходимости исправьте зазор, загибая боковой электрод.
4. Проверьте состояние шайбы свечи и наверните свечу рукой, следя за тем, чтобы она наворачивалась ровно.
5. После того, как свеча навернута, затяните ее свечным ключом для сжатия шайбы.

**Примечание:** При установке новой свечи затяните ее дополнительно на 1/2 оборота после усадки для сжатия шайбы. При установке ранее использовавшейся свечи для этого достаточно повернуть свечу дополнительно на 1/8-1/4 оборота.

**Осторожно:** Колпак свечи должен быть надежно и прочно надет на свечу. Несоблюдение этого правила может привести к его нагреву и последующему повреждению двигателя.

## Регулировка карбюратора

- \* Запустите двигатель и дайте ему прогреться до нормальной рабочей температуры.
- \* В холостом режиме работы двигателя поверните регулировочный винт вовнутрь или вовне до достижения максимальной частоты вращения. Правильная настройка обычно соответствует положению, отстоящему примерно на 2 1/4 оборота от полостью вверхнутого положения.

**Осторожно:** Не затягивайте регулировочный винт до упора, поскольку это может привести к повреждению либо винта, либо раззенковки отверстия. После установки регулировочного винта в необходимое положение поверните стопорный винт акселератора для установки стандартной частоты вращения холостого хода, которая составляет 1400±150 об/мин.

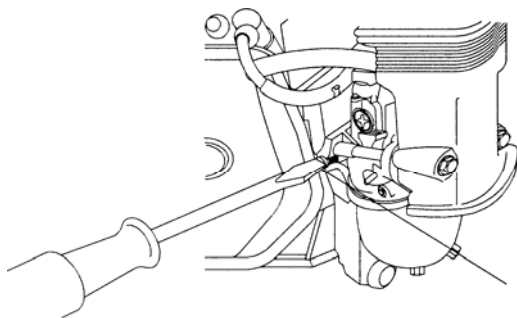

1. Регулировочный винт

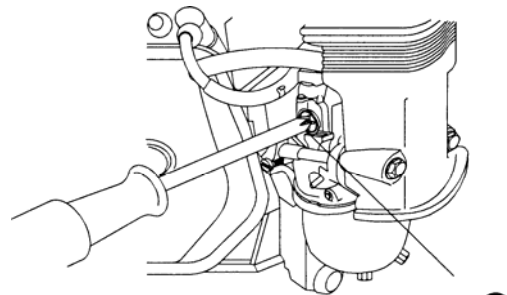

2. Стопорный винт акселератора

## Обслуживание воздушного фильтра

При загрязнении воздушного фильтра происходит сокращение потока воздуха, поступающего в карбюратор. Во избежание перебоев в работе карбюратора проводите его регулярное техническое обслуживание. При работе в особо загрязненных условиях обслуживание должно быть более частым.

**Внимание:** Никогда не используйте бензин или растворители с низкой температурой вспышки для очистки патрона воздушного фильтра. Это может привести к возгоранию или взрыву.

**Осторожно:** Никогда не включайте двигатель без воздушного фильтра. Это приведет к быстрому износу двигателя.

1. Отверните крыльчатую гайку и крышку воздушного фильтра. Выньте патроны фильтра и разделите их. Тщательно проверьте оба элемента на наличие отверстий или истирания и при необходимости замените.
2. Пенный патрон: Промойте данный патрон в растворе обычного моющего средства в теплой воде, после чего тщательно промойте в воде или в невоспламеняющемся растворителе или с высокой температурой вспышки. Дайте патрону высохнуть. Смочите патрон в чистом моторном масле и выжмите излишек масла. Во время первой установки двигатель будет выделять дым, если в пенном патроне осталось чрезмерное количество масла.
3. Бумажный патрон: Слегка ударьте по данному патрону несколько раз на твердой поверхности для удаления грязи или продуйте сжатым воздухом через фильтр струей изнутри вовне. Никогда не вытирайте грязь щеткой: это только забьет грязь в волокна патрона.  
При чрезмерном загрязнении замените патрон.

### Недостаточная скорость возвратного перемещения

- |                    |   |
|--------------------|---|
| Причина:           | - Недостаточное количество гидравлической жидкости в центральной направляющей рукоятке. |
|                    | - Наличие воздуха в гидравлической системе управления.                                  |
| Способ устранения: | - Долейте необходимое количество гидравлической жидкости.                               |
|                    | - Стравите воздух из системы управления.  |

### Недостаточная скорость поступательного перемещения

- |                    |  |
|--------------------|--|
| Причина:           | - Чрезмерное количество гидравлической жидкости в центральной направляющей рукоятке. |
| Способ устранения: | - Доведите количество гидравлической жидкости до отметки.                            |

### Отсутствует поступательное перемещение

- |                    |   |
|--------------------|---|
| Причина:           | - Механический дефект.                  |
| Способ устранения: | - Обратитесь в сервисную службу Wacker. |

### Утечка гидравлического масла

- |                    |                                  |
|--------------------|----------------------------------|
| Причина:           | - Утечка через дефектные шланги. |
| Способ устранения: | - Замените неисправные детали.   |
- Примечание:** После каждого разбора стравливайте систему.

### Двигатель не запускается

- |                    |   |
|--------------------|---|
| Причина:           | - Топливный бак пуст.                                   |
|                    | - Закрыт топливный кран.                                |
|                    | - Загрязнен воздушный фильтр.                           |
|                    | - Неисправна кнопка останова двигателя.                 |
|                    | - Неисправен ручной шнуровой стартер.                   |
|                    | - Двигатель остановлен системой индикации уровня масла. |
| Способ устранения: | - Долейте топливо.                                      |
|                    | - Откройте кран.  |
|                    | - Очистите.   |
|                    | - Проведите ремонт.                                     |
|                    | - Проведите ремонт.                                     |
|                    | - Долейте моторное масло в двигатель.                   |

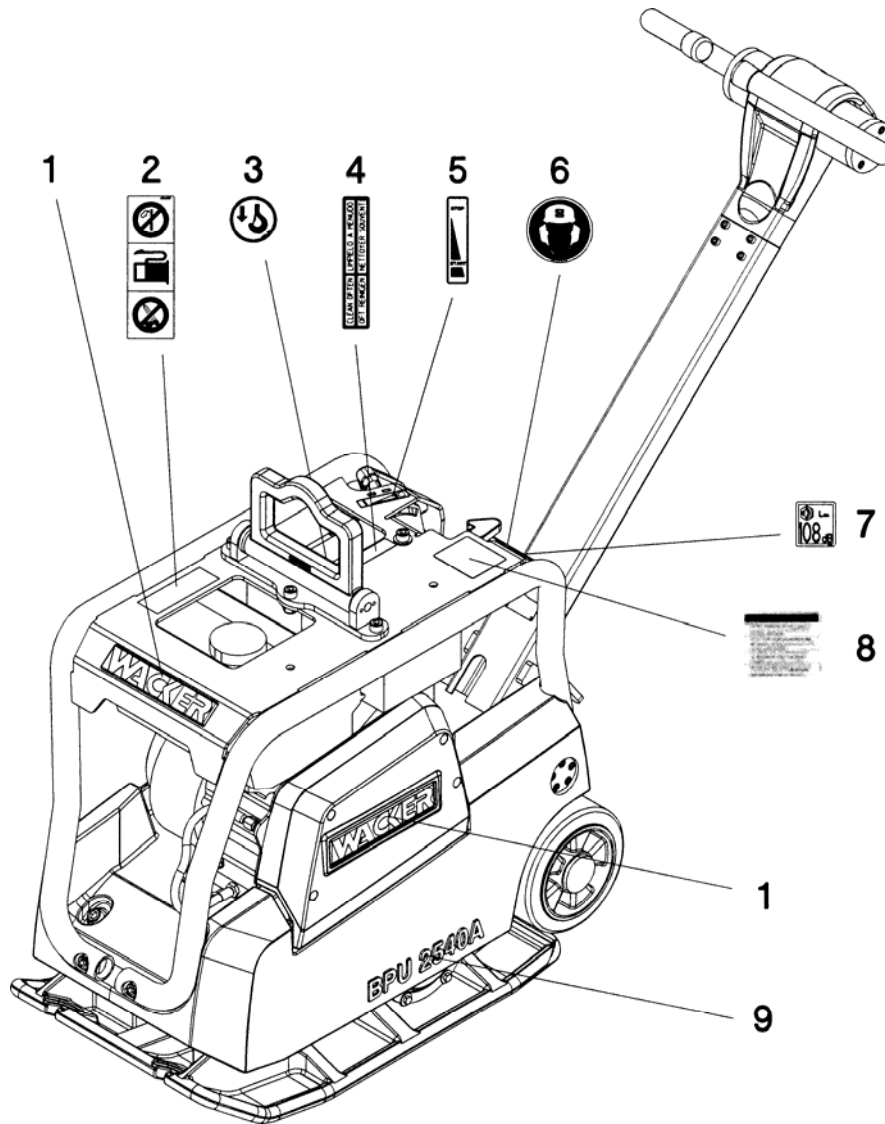

№	Дет. №	Кол-во	Описание
1	0107532	2	Логотип Wacker
2	0079769	1	Табличка
3	0095486	1	Табличка с инструкциями
4	0026973	1	Табличка
5	0096625	1	Табличка "ВКЛ/ОТКЛ"
6	0038375	1	Табличка "необходима защита ушей"
7	0129784	1	Табличка с указанием уровня шума
8	1007190	1	Табличка
9	0127078	2	Табличка с указанием типа машины

## СЕРТИФИКАТ СООТВЕТСТВИЯ ЕС

WACKER CONSTRUCTIONS EQUIPMENT AG, Preussenstrasse 41, 80809 Munchen

Настоящим подтверждает, что строительное оборудование, указанное в настоящем сертификате:

1. Категория: **Виброплита**

2. Тип: **BPU 2540A**

3. Серийный номер оборудования:

**0008758 ...**

4. Полная Установленная мощность:

**4,0 кВт**

успешно прошло испытания на соответствие требованиям Директивы 2000/14/ЕС

Процедура проверки соответствия	Название и адрес органа сертификации	Измеренный уровень звука	Гарантированный предельный уровень звука
Приложение VIII	VDE Pruf- und Zertifizierungsinstitut Zertifizierungsstelle Merianstrasse 28 63069 Offenbach/Main	102 дБ(А)	108 дБ(А)

и выпускается в соответствии со следующими стандартами:

2000/14/EC  
EMV – Richtlinie 89/33/EC  
98/37/EEC  
EN 500-1  
EN 500-4

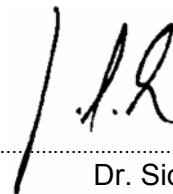

Dr. Sick  
Член Совета Директоров

Сохраните данный сертификат

